



ロハスピクニック尼崎の森 2022  
出展者募集概要  
2022年5月21日(土)・22日(日)

大阪の万博記念公園からスタートしたロハスフェスタは、東京、広島、淡路島、福岡と開催エリアを広げながら、環境イベントとして出展者の皆さまと共に成長してきております。そして「尼崎の森中央緑地」にて、ロハスフェスタの新しい試みの企画として『ロハスピクニック』を開催し、多くの方にご来場いただきました。

去年は5月に開催を予定しておりましたが新型コロナウイルス感染症拡大の影響で中止となりました。今回は感染拡大の対策を講じながらスタッフ一同、細心の注意を払いながら運営致します。

会場となります「尼崎の森中央緑地」は、製鉄会社の工場があった埋立地でした。ここにたくさんの苗木を植え、多様な生物がくらす生物多様性の森を100年かけて作っていく壮大な計画をされている素晴らしい公園です。  
将来、森ができ、たくさんの生き物たちがやってきて、そこで遊ぶ子どもたちの姿が思い浮かべながら、ロハスピクニックを盛り上げてくださる出展者様を募集いたします。  
ロハスフェスタ同様、こだわりの手作り雑貨やアンティーク、フード、ワークショップなど人気コンテンツをピクニック感覚で楽しめる小さなロハスフェスタが、森づくりに取り組む尼崎の公園にやってくる！そんな二日間を一緒に楽しみましょう！



過去の開催の様子

## イベント概要

- タイトル      □ハスピクニック尼崎の森2022
- 開催日時      2022年5月21日(土)・22日(日) 10:00~16:00  
雨天決行 ※荒天により中止になる場合があります。
- 会場            兵庫県立 尼崎の森 中央緑地公園 大芝生広場  
〒660-0096 兵庫県尼崎市扇町33-4  
※尼崎の森中央緑地公式ホームページ  
<http://www.hyogo-park.or.jp/amagasaki/>
- 会費            無料
- 駐車場         無料駐車場あり(1,500台収容可能)  
※一般来場者用となります。出展者様用の駐車場は別途ご用意します。
- 主催            □ハスフェスタ実行委員会
- 共催            尼崎の森中央緑地パークセンター

## 新型コロナウイルス感染拡大防止対策

### 密にならない

- ◆店舗スタッフの人数は最小限でお願いしました。
- ◆身体的距離の確保の呼び掛けをいたしました。

### 飛沫の防止

- ◆マスクの着用を必須とさせていただきました。
- ◆隣の店舗との間に横幕の設置をお願いしました。

### 手洗い実施の呼びかけ

- ◆ブース内に手指消毒剤をご準備いただくよう、呼び掛けを実施しました。
- ◆入場ゲート、お手洗いに消毒剤を設置しました。

### 検温の実施

- ◆ご来場者様に向け入場ゲートで検温を行い、37.5度以上の場合は、ご来場をお断り致しました。
- ◆出展者の皆様、及び運営スタッフには、専用の報告フォームに入力後、出展者証・スタッフ証に検温結果を記入いただきました。

- ◆キャッシュレス決済を推奨いたしました。
- ◆金銭のやり取り時には、ゴム手袋の着用、コイントレイなどの使用を推奨いたしました。
- ◆兵庫県コロナ追跡システムへのご登録をお願いいたしました。

- ◆会場内衛生班を配置し、テーブル・トイレなど共用設備の消毒を徹底いたしました。
- ◆啓発看板を制作し、掲出いたしました。
- ◆行列が出来る店舗の列整理を行いました。
- ◆混雑が予想される運営側企画ブースを中止いたしました。

## 1.ご出展までの流れ

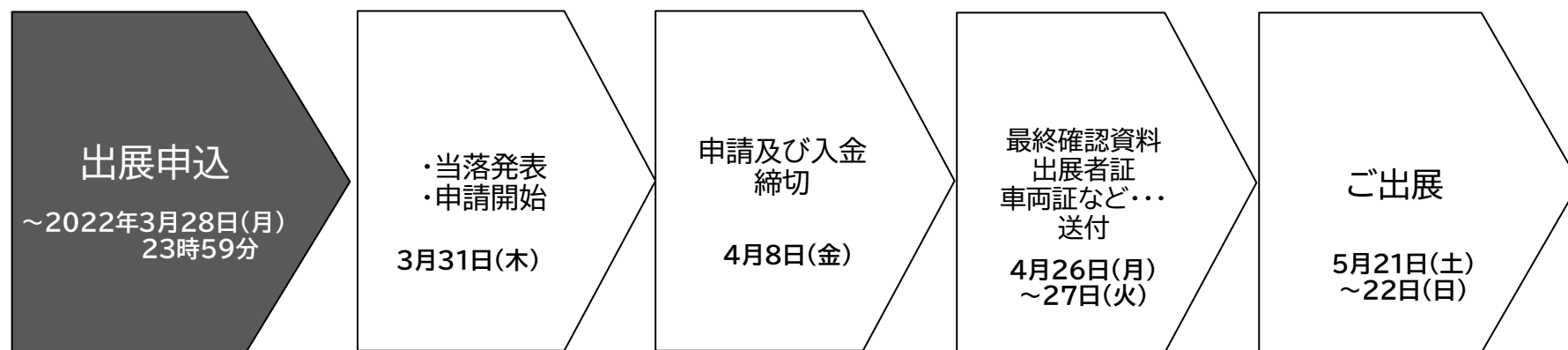

※新規会員様は、当落発表前に会員登録の審査が先にございます。

## 2.出展申込について

- ◆募集出展内容 ①物販(個包装フード含む) ②ワークショップ+物販 ③ワークショップ  
④移動販売車両 物販 ⑤移動販売車両 飲食  
※現場調理の飲食出展は移動販売車両のみとさせていただきます。

- ◆出展店舗数 各日100店舗

### ◆出展料

※金額は税込です

出展形態	ブース数	出展日	5/21(土)	5/22(日)
①物販(個包装フード含む) ②ワークショップ+物販 ③ワークショップ ④移動販売車両 物販	1ブース ※④以外は2ブース出展可能	どちらか1日	¥6,500	¥9,500
		2日間	¥14,000	
⑤移動販売車両 飲食	1ブース ⑤は1ブース出展のみ	どちらか1日	¥11,000	¥13,000
		2日間	¥22,000	

※2日間出展可能な方を優先する場合がございます。  
※売上マージンはいたしません。

# ロハスフェスタの出展規約・細則に則って運営致します。

## 3.出展申込方法

下記、応募フォームに必要事項を入力の上、エントリーしてください。スマートフォンからも右記のQRを読み取って、お申込みいただけます。

### ◆IDをお持ちの方

<https://asp.jcity.co.jp/Form/?UserID=clnew&formid=1048>

### ◆IDをお持ちでない方(初めてロハスフェスタへのご出展を希望される方)

<https://asp.jcity.co.jp/Form/?UserID=clnew&formid=1049>

### ◆IDをお持ちの方



### ◆IDをお持ちでない方



## 4.出展申し込み締め切り

◆2022年3月28日(月)23:59◆

## 5.当落発表について

◆2022年3月31日(木) 17:00頃予定◆

### ◆結果発表に関してのご留意点

- ・新規お申込みの方は、審査がございますので、遅れる場合がございます。
- ・募集定数に達し次第、募集は締め切らせていただく場合がございます。
- ・応募者多数の場合は抽選及び商品審査にて当落を決定させていただきます。審査内容に関するお問合せはお答えしかねます。
- ・事務局からのメールがメインフォルダー以外に振り分けられる場合がございます。念の為、その他フォルダーもご確認ください。

### ◆発表方法

当落の通知は出展者専用ページにて行います。

出展者専用ページへのログインパスワードは、IDをお持ちの方は自動返信メール、IDをお持ちでない新規出展会員の方は、会員登録審査結果のメールにてお知らせいたします。

## 6.出展スペースについて

〈テント出展〉

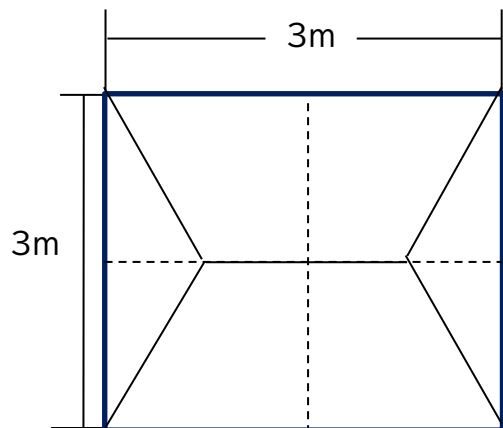

〈移動販売車両〉

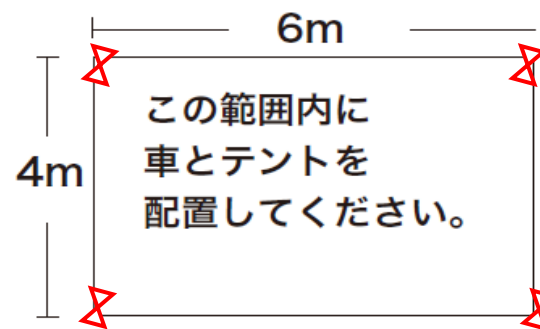

出展イメージ



### ◆テントについて

移動販売車両以外のご出展は、各自テント持ち込みとなりますので、必ずご用意ください。  
テント固定用の杭とロープは主催側で用意します。  
イベント開催当日にスタッフで固定に回りますので、ご協力をお願いします。

※自立式のテントの使用をお願いします。

ワンタッチ型テント・非自立式タープ型テントは固定が難しいため、ご使用いただけません。

※テント無しでの出展はできません。

※2ブース希望の方は2ブースの料金が発生します。

(2ブース希望の方は備考欄に2ブース希望・テントサイズをご記入ください)

### 〈ご留意点〉

- ・出展位置は屋外となります。
- ・移動販売車両については、車両サイズに合わせたレイアウトをさせていただきます。
- ・施設の特性上、出展位置によってサイズは若干変わります。
- ・出展位置及び全体レイアウトは事務局の決定に一任いただきます。



## 7.初日終了後、夜間管理について

- ・夜間は各自の自己管理となります。物品の紛失・盗難・故障などの責任は主催側では負いかねます。商品など、各自でご判断していただきお持ち帰りください。  
※公園は24時間出入り自由です。ご注意ください。
- ・会場に置いていくものは、必ずカバー(風対策)をしてお帰りください。
- ・持ち込みテントは必ず足を短くしてお帰りください(右イメージ参照)。事務局で危険と判断した場合は、足を折りたたませていただきます。



## 8.申請について

- ・机・イスなどのレンタルは予定しておりません。必要な場合はお持ち込みください。
- ・電気を使用される場合は、有料にて(1口1.5kwまで)ご用意いたします。  
※基本的には、2日間出展の方のみに限らせていただきます。  
※金額は11,000円(税込)/1口となります。  
※発電機の持ち込みは安全上の理由で禁止させていただいております。

## 9.飲食出展について

- ・現場調理の方は、尼崎市の露店営業許可証・自動車販売営業許可証を取得していただく必要がございます。  
※事前に許可証の写しを提出いただきます。
- ・個包装を販売される方は、製造許可のある場所で製造された物のみ販売可能です。  
※必ず個別の品質表示を行ってください。
- ・リユース食器でのご提供となります。リユース食器は主催側で準備した統一の食器を使用させていただきます。
- ・カトラリーも主催側で準備した統一のものを使用いただきます。

# 10.ロハスピクニック尼崎の取組み

## 「誰ひとり取り残さない」ために、私たちができるSDGs(エスディーゼーズ)

SDGsとは … Sustainable Development Goalsの略。

人類が直面する課題に対処し持続可能な世界を実現するため、2030年までに達成すべき目標として、2015年に国連総会で採択されました。

経済成長、社会的包摂、環境保護、貧困対応に関する17の目標と、それらを達成するための169のターゲット、および230の指標で構成されます。

最近「SDGs」という言葉を耳にする機会が増えてきました。

「持続可能な開発」や「貧困」「気候変動」などと聞くと、国や企業がやるべきことのように感じてしまいがちですが、

SDGsは、地球に住むあらゆる人々がともに取り組み、達成すべきゴールです。

私たち個人でもできることはたくさんあります。

ロハスピクニックでは、出展者の皆様、来場者の皆様とともに、SDGsについて考え、取り組んでいきます。



	<b>1. 貧困をなくそう</b> あらゆる場所で、あらゆる形態の貧困に終止符を打つ		<b>2. 飢餓をゼロに</b> 飢餓に終止符を打ち、食料の安定確保と栄養状態の改善を達成するとともに、持続可能な農業を推進する		<b>3. すべての人に健康と福祉を</b> あらゆる年齢のすべての人の健康と長寿を確保し、福祉を推進する		<b>4. 質の高い教育をみんなに</b> すべての人に包摂的(※)かつ公平で質の高い教育を提供し、生涯学習の機会を促進する		<b>5. ジェンダー平等を実現しよう</b> ジェンダーの平等を達成し、すべての女性と女児のエンパワーメントを図る		<b>6. 安全な水とトイレを世界中に</b> すべての人に水と衛生へのアクセスと持続可能な管理を確保する
	<b>7. エネルギーをみんなにそしてクリーンに</b> すべての人々に手ごろで信頼でき、持続可能かつ近代的なエネルギーへのアクセスを確保する		<b>8. 働きがいも経済成長も</b> すべての人々のための持続的、包摂的かつ持続可能な経済成長、生産的な完全雇用およびディーセント・ワーク(働きがいのある人間らしい仕事)を推進する		<b>9. 産業と技術革新の基盤をつくろう</b> 強靱なインフラを整備し、包摂的で持続可能な産業化を推進するとともに、技術革新の拡大を図る		<b>10. 人や国の不平等をなくそう</b> 国内および国家間の格差を是正する		<b>11. 住み続けられるまちづくりを</b> 都市と人間の居住地を包摂的、安全、強靱かつ持続可能にする		<b>12. つくる責任 つかう責任</b> 持続可能な消費と生産のパターンを確保する
	<b>13. 気候変動に具体的な対策を</b> 気候変動とその影響に立ち向かうため、緊急対策を取る		<b>14. 海の豊かさを守ろう</b> 海洋と海洋資源を持続可能な開発に向けて保全し、持続可能な形で利用する		<b>15. 陸の豊かさを守ろう</b> 陸上生態系の保護、回復および持続可能な利用の推進、森林の持続可能な管理、砂漠化への対策、土地劣化の防止および逆転、ならびに生物多様性損失の阻止を図る		<b>16. 平和と公正をすべての人に</b> 持続可能な開発に向けて平和で包摂的な社会を推進し、すべての人に司法へのアクセスを提供するとともに、あらゆるレベルにおいて効果的で責任ある包摂的な制度を構築する		<b>17. パートナリシップで目標を達成しよう</b> 持続可能な開発に向けて実施手段を強化し、グローバル・パートナーシップを活性化させる		

ロハスピクニックでは、環境イベントとして地球環境に配慮した様々な企画や取り組みを行ってきました。

その中で、SDGsの目標と合致する取り組みの具体例をいくつかご案内致します。

	<b>海の豊かさを守ろう</b> ・マイ食器持参の呼びかけ/リユース食器の販売 ・レジ袋、プラスチックストローの無料提供廃止		<b>気候変動に具体的な対策を</b> ・BDF燃料でのイベント運営/リサイクル回収の実施		<b>陸の豊かさも守ろう</b> ・間伐材を使用したカトラリーの販売
--	--	--	--	--	---------------------------------------



# 11.LOHASFESTA ×dog lover 企画『ロハス♡Doggies』エリアのご案内

ロハスピクニック尼崎の森会場は、愛犬と一緒にご来場される方が多くいらっしゃいます。  
(もちろん愛犬と一緒にご出展される出展者さんも！)

そんなご来場者さまと、ペットに特化した作品・商品を販売されている出展者さまの架け橋になればと  
会場内に『ロハス♡Doggies！(ロハスラブドキーズ！)』を展開します。

ロハス♡Doggies！エリアでは、ワンちゃんのおしゃれなお洋服やリード、首輪、インテリア雑貨、グッズ、  
似顔絵  
愛犬の健康を考えたフードなど、ワンちゃんにも優しいLOHASな商品の提案をしていただける出展者  
さまを集め  
愛犬とともに楽しい1日を過ごしていただけるエリア作りをめざします。

また、ワンちゃん専用のフォトスポット、ワンちゃんフォトコンテストなどの企画もご用意し、  
ロハスピクニック会場とともに盛り上げてまいります。

## ◆応募方法

ロハスピクニック応募フォームよりご応募ください。

## ◆ロハス♡Doggies！エリアでの出展条件

ペットに特化した作品・商品の取り扱いがある出展者さま

